

ARQUITECTURA VÉDICA

# SANA y *sagrada*

Su casa puede conspirar con el universo a su favor, siempre y cuando su construcción cumpla con los principios básicos de la arquitectura védica: estar en el lugar correcto según lo mande su carta astral. Pero tanta satisfacción cuesta. En base de adobe, barro, madera y piedra, una de estas edificaciones podría costarle hasta 100,000 dólares.

Por Juan Pablo León.



**a**ntes de hacer el plano de su hogar, piénselo dos veces. Según el arquitecto austriaco Richard Neutra, si el diseño de una vivienda no ha seguido los preceptos de la construcción hinduista, afectará la salud mental y física de sus habitantes hasta que la casa sea destruida.

No era intención de este arquitecto pronosticar el Apocalipsis, pero ad portas del 2012, con su cinematográfico pronóstico cataclísmico, parece haber acertado: el mundo está mal construido y lo que ahora vivimos es resultado de ello.

Destruir las casas de los políticos para rearmarlas según las leyes naturales de la India podría ser una solución para el cambio del país,

pero no pongamos tanta responsabilidad en los hombros de la arquitectura, que tampoco tiene la culpa de todo. Veamos otras soluciones.

## DE MALA VIDA A BUENA VIBRA

No todo está perdido. La salvación está en manos de la arquitectura védica, un sistema de diseño hindú anterior al Feng Shui, que proporciona las dimensiones, fórmulas y orientaciones exactas para una vida perfecta. Su objetivo es lograr que sus habitantes obtengan el pleno apoyo de la ley natural para disfrutar de una vida de crecimiento, prosperidad, salud y éxito familiar.

Afuera hay sitio. En la urbe no hay espacio para los diseños védicos. Ortiz eligió Pachacamac para ejecutarlos.



“Las neuronas actúan dependiendo de la dirección a la que APUNTA LA CABEZA”

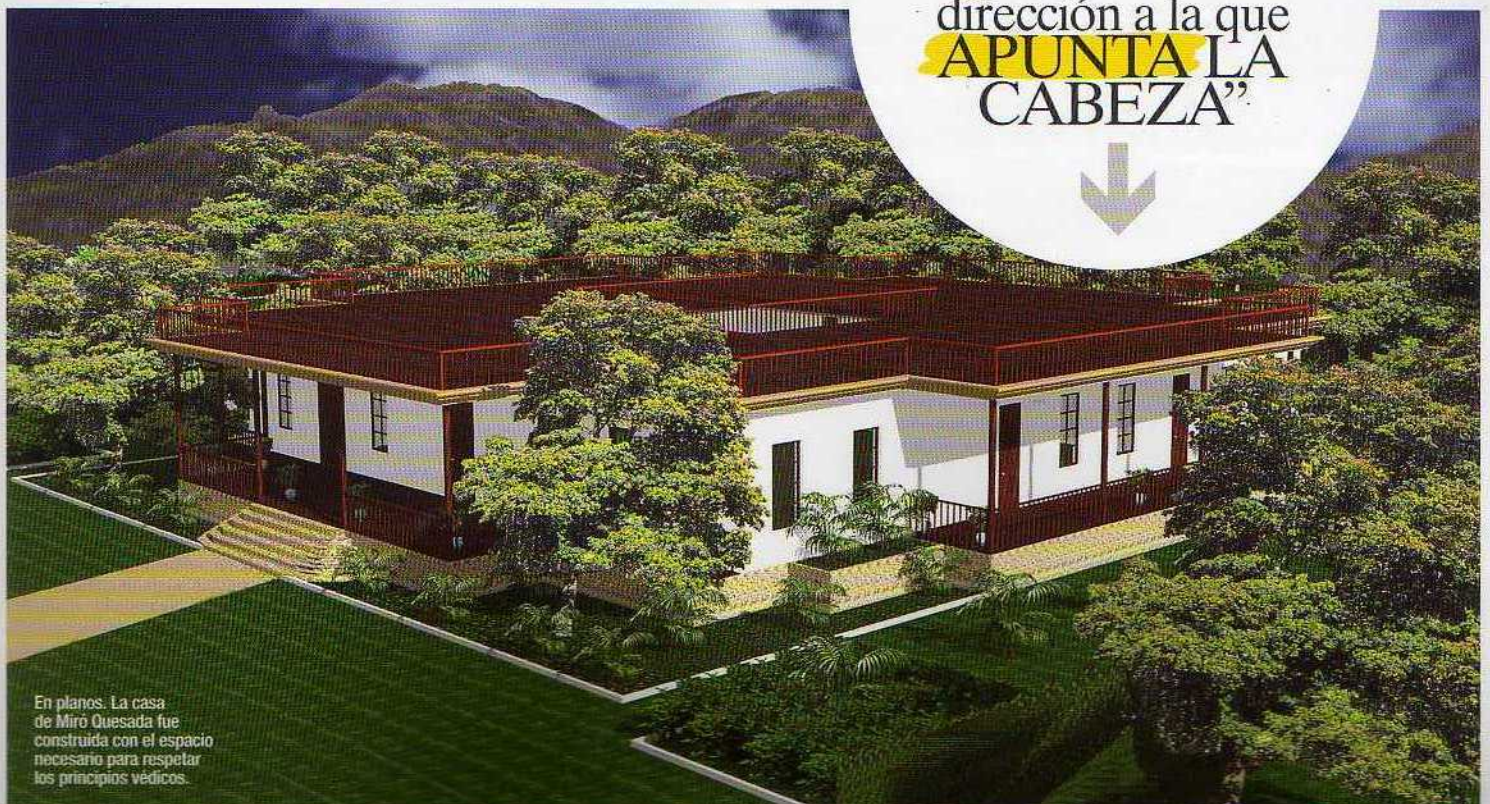

En planes. La casa de Miro Quesada fue construida con el espacio necesario para respetar los principios védicos.

## El mejor del mundo

Tower Oaks Boulevard fue diseñado bajo los principios védicos con el fin de promover en sus habitantes la armonía y el éxito empresarial. Orientación, colocación y proporción ofrecen mejorar la productividad y la salud de los empleados. Liderazgo en Diseño Energético y Ambiental (LEED) lo catalogó recientemente como el edificio más verde del mundo: reduce el 41% de energía, 48% de agua y sustituye el 100% del aire en el edificio cada hora.



“Los diseños y materiales que empleamos afectan la salud mental y física de las personas”, enfatiza el arquitecto Javier Ortiz, pionero de la arquitectura védica en el Perú. Esta ancestral tendencia propone tres principios en el diseño de las edificaciones para atraer lo positivo y desalojar lo negativo.

### EL ‘CUARTO’ PODER

Peró no todo es intuitivo, hay ciencia en todo esto. Se ha demostrado que las neuronas actúan dependiendo de la dirección a la que apunta la cabeza, como una brújula que transforma una dirección en sensaciones. En las edificaciones, según Ortiz, todo debe estar acorde a eso.

Todo depende de la ubicación en los cuatro puntos cardinales de la puerta de ingreso y los cuartos de la casa. El este y el norte son los dos puntos cardinales que atraen lo positivo en las viviendas y prometen armonía de la puerta para dentro. El primero atrae prosperidad económica, y el segundo, plenitud y éxito matrimonial. Los habitantes de una casa cuya puerta apunte al sur tienden a sufrir perjuicios en la salud y problemas familiares. Al oeste, falta de creatividad y de prosperidad económica.

El segundo principio consiste en las proporciones: las medidas antropométricas y la carta astral del dueño de una casa arrojan ciertos resultados que definen el tamaño del edificio, las puertas, las ventanas y el centro de la casa. La ubicación, el tercer precepto, se relaciona con la caída del sol con respecto a estas mismas partes. De no respetarse, se pierde la armonía doméstica y las buenas relaciones.

“No todo es belleza en arquitectura. Hay construcciones de vanguardia que al entrar, uno quiere salir corriendo por la carga de energía negativa que mantiene dentro”, indica Ortiz, y agrega que con la combinación de estos cuatro factores y con respeto a la naturaleza, la vida familiar y personal puede ser perfecta.

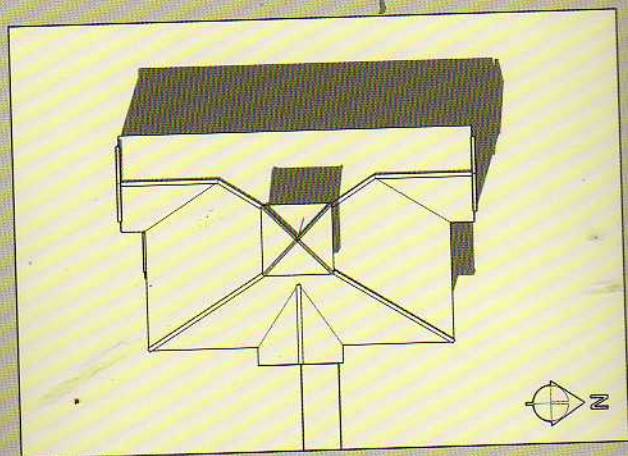
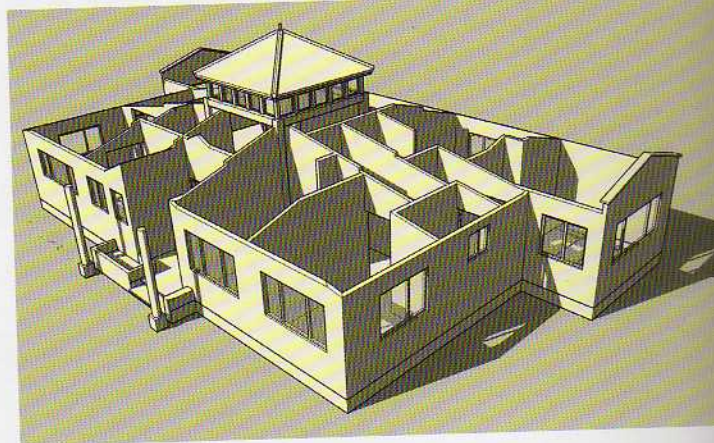

Los espacios de cada construcción deben estar ubicados y orientados respecto a su uso y a los estados de los 4 elementos: tierra, agua, fuego y aire. El arquitecto debe estudiar al dueño para comenzar a diseñar.

## VER PARA CREER

La promesa del diseño védico puede ser materia para escépticos, pero los resultados del fenómeno revelan que los hindúes sabían lo que hacían: los cálculos que arrojaba la arquitectura hindú hace 7 mil años proveían de armonía y prosperidad a los individuos en una casa.

Estos principios de construcción se mantuvieron ocultos en la India durante varios milenios. En 1990, el físico hindú Maharishi rescató las pautas de construcción védicas. Las resucitó y aplicó en Europa, Estados Unidos y Japón. Tower Oaks Boulevard, un edificio ubicado en Rockville y construido con las bases de la arquitectura védica, fue considerado la construcción más eco amigable del planeta con el sistema de certificación de Liderazgo en Energía y Diseño Ambiental (LEED), uno de los más importantes en el mundo.

El arquitecto Javier Ortiz trajo la tendencia desde la India a América Latina y diseñó los primeros condominios védicos del continente, ubicados en el distrito limeño de Pachacamac. Hoy, las familias que decidieron construir sus casas bajo los cánones hindúes lo llaman a diario para expresarle los cambios positivos que han tenido en sus vidas.

Uno de ellos es Rasco Miró Quesada, nieto del tenaz divulgador de la ciencia en el mundo, Óscar Miró Quesada de la Guerra. Su casa está construida en una de las privilegiadas praderas de Pachacamac, y el arquitecto Ortiz debió conocer al pie de la letra su carta astral y las medidas exactas de su cuerpo. Los cálculos astrales y físicos le ofrecieron las medidas y la forma para construir su casa y obtuvo una forma que nadie esperaba: una chacana. Pero nada tenía que ver con favoritismo político o similitud ideológica. Estamos hablando de tranquilidad mental. \*

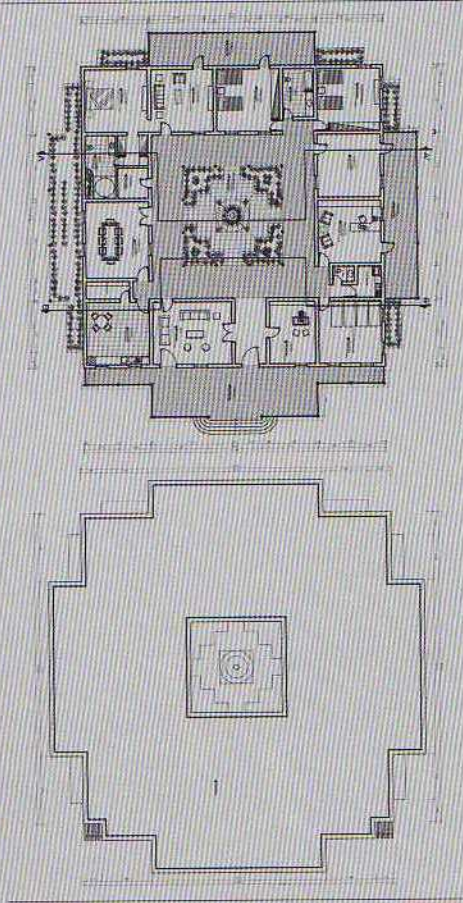

### La casa chacana

La casa Chacana de Miró Quesada exhibe componentes que explican la visión del universo. Al noroeste de la casa, punto cardinal que representa el aire, se ubica el cuarto de los invitados, debido a su mutabilidad. En el noreste, simbolizado por el agua, están la biblioteca y la sala de meditación, por la fluidez que representan estas actividades. Al suroeste, atribuido a la tierra, está la habitación del dueño, como ser que permanece en la casa. Al sureste, zona de fuego, se sitúan la cocina y la chimenea, como agentes de transformación. Javier Ortiz, doctor en Arquitectura Védica en la Maharishi Vedic University de India, propone un cuarto principio: la ubicación del centro de la casa. La naturaleza está organizada por centros y ejes. Por ello, dice, este espacio es donde se reúne la energía de toda la casa.



[www.tribecasac.com](http://www.tribecasac.com)

**Tribeca**  
studio

Proyectos Integrales

HunterDouglas  
CORTINAS & PERSIANAS

MILLIKEN  
Suelos y Alfombras

on  
Site  
SERVICIOS  
Limitada de Capital

Aqua  
Sistemas de Agua

mu  
ma

MANUFACTURER  
SERVICES

3form